

# MOROOKA EUROPE

HIGH EFFICIENCY IN MOTION



## MST80CR

Charge utile max. 8T.

### Rotation 360°

Transporteur sur chenilles en  
caoutchouc

TRANSPORTEUR POUR TERRAIN  
MOU, ACCIDENTÉ ET SABLONEUX



La rotation 360° apporte plus de sécurité, moins de stress et de fatigue au conducteur



Contrôle facile avec le système HST

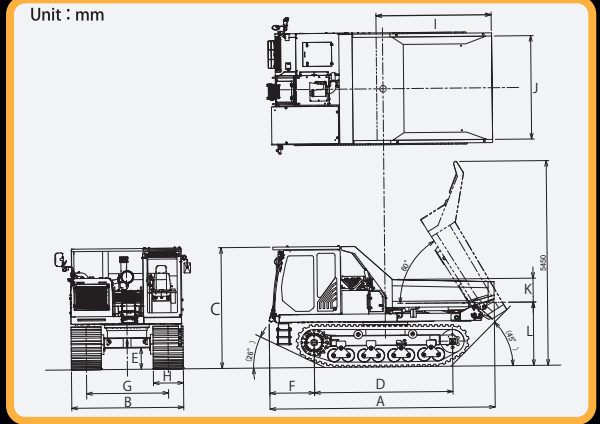

Modèle		MST80CR								
<b>PERFORMANCES</b>				<b>BENNE BASCULANTE</b>			<b>CAPACITÉS RÉSERVOIR</b>			
Charge utile maximale	Kg	8,000		Longueur total	I	mm	2,400	Carburant	ℓ	210
Capacité de chargement(Ras/Dôme)	ℓ	2,430/4,000		Largeur total	J	mm	2,350	Hydraulique	ℓ	106
Vitesse 1 basse	Km/h	7.38		Hauteur total	K	mm	545	FED	ℓ	40
Vitesse 2 haute	Km/h	10.6		Garde au sol	L	mm	1,585	<b>TYPE DE TRANSMISSION</b>		
Pression au sol (vide)	kPa	27.9		<b>MOTEUR</b>			<b>HST</b>			
Pression au sol (plein)	kPa	46.6		Modèle	KUBOTA V5009 Tier 4 final Stage 5			<b>CAPACITÉ D'ASCENSION</b>		
<b>DIMENSIONS DE LA MACHINE</b>							Benne pleine: 27 % (15 degrés) en continue			
Poids		Kg	11,950	Puissance nominal	ch(kw)/min-1	206.5(151.9)/2,200		<b>AUTRES</b>		
Longueur total	A	mm	5,750	Couple	N.m/min-1	883/1,500		<b>Cabine (ROPS/FOPS)</b> <b>Air Conditioné</b> <b>Commande par joystick</b> <b>Benne Hardox</b> <b>Décélération auto</b> <b>Caméra de recul</b> <b>Caméra côté droite</b> <b>Radio</b>		
Largeur total	B	mm	2,665	<b>POMPES HYDRAULIQUES</b>						
Hauteur total	C	mm	3,100	Pompe principale	2x pompes à pistons axiaux à cylindrée variable					
Empattement	D	mm	3,890	Pompe de pilotage	1x pompe à engrenages					
Garde au sol min.	E	mm	560	<b>MOTEURS HYDRAULIQUES</b>						
Porte-à-faux avant	F	mm	955	Translation	2x moteurs à pistons axiaux à cylindrée variable					
Écart chenilles	G	mm	1,800	Rotation	1x moteur à pistons axiaux					
Largeur chenilles	H	mm	700							
Dimensions chenilles		mm	700x 100x 98							

Remarque : Les spécifications peuvent être modifiées sans préavis.

**MOROOKA EUROPE**

Im Neugrund 14  
64521 Gross-Gerau, Germany  
Tel: +49 (0)61529778-0  
Fax: +49 (0)61529778-15  
Web: www.morookaeurope.com

Contact