

MOROOKA EUROPE

HIGH EFFICIENCY IN MOTION



MST200CR

Charge utile max. 20T.

Rotation 360°

Transporteur sur chenilles
en caoutchouc

TRANSPORTEUR POUR TERRAIN
MOU, ACCIDENTÉ ET SABLONEUX



La rotation 360° apporte plus de sécurité,
moins de stress et de fatigue au conducteur



Contrôle facile avec le système HST

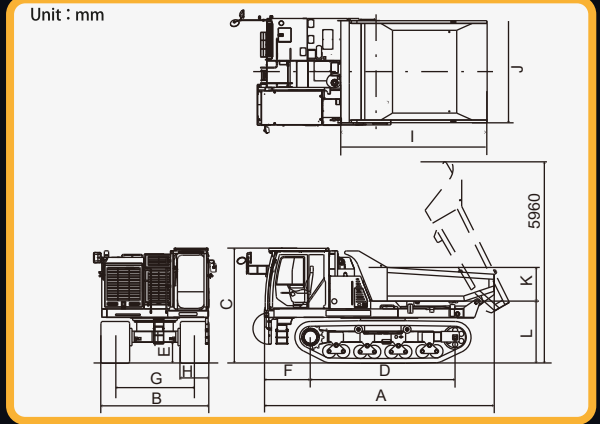

Modèle		MST200CR		BENNE BASCULANTE			CAPACITÉS RÉSERVOIR			
PERFORMANCES										
Charge utile maximale	Kg	20,000		Longueur total	I	mm	3,800	Carburant	ℓ	400
Capacité de chargement (Ras/Dôme)	ℓ	7,800/10,250		Largeur total	J	mm	2,850	Hydraulique	ℓ	195
Vitesse 1 basse	Km/h	7.3		Hauteur total	K	mm	700	FED	ℓ	31,8
Vitesse 2 haute	Km/h	12.3		Garde au sol	L	mm	1,940	TYPE DE TRANSMISSION		
Pression au sol (vide)	kPa	45		MOTEUR			HST			
Pression au sol (plein)	kPa	81.4		Modèle	CAT 9.3B Tier 4 final Stage 5			CAPACITÉ D'ASCENSION		
DIMENSIONS DE LA MACHINE							Benne pleine: 27 % (15 degrés) en continue			
Poids		Kg	24,740	Puissance nominal	ch(kw)/min-1	421(310)/2,200		AUTRES		
Longueur total	A	mm	6,800	Couple	N.m/min-1	1,904/1,400		Cabine (ROPS/FOPS) Air Conditionné Commande par joystick Benne Hardox Mode Éco Décélération auto caméra vue panoramique Radio		
Largeur total	B	mm	3,200	POMPES HYDRAULIQUES						
Hauteur total	C	mm	3,400	Pompe principale	2x pompes à pistons axiaux à cylindrée variable					
Empattement	D	mm	4,280	Pompe de pilotage	1x pompe à engrenages					
Garde au sol min.	E	mm	620	MOTEURS HYDRAULIQUES						
Porte-à-faux avant	F	mm	1,360	Translation	2x moteurs à pistons axiaux à cylindrée variable					
Écart chenilles	G	mm	2,350	Rotation	1x moteur à pistons axiaux					
Largeur chenilles	H	mm	850							
Dimensions chenilles		mm	850x 175x 64							

Remarque : Les spécifications peuvent être modifiées sans préavis.

MOROOKA EUROPE

Im Neugrund 14
64521 Gross-Gerau, Germany
Tel: +49 (0)61529778-0
Fax: +49 (0)61529778-15
Web: www.morookaeurope.com

Contact