

MOROOKA EUROPE

HIGH EFFICIENCY IN MOTION



MST 110CR

Max. Nutzlast 11 T.

**Vollrotierender
Raupendumper auf Gummiketten**

**DUMPER für WEICHES, SANDIGES
und TIEFES GELÄNDE**



Die 360° Drehung sorgt für mehr Sicherheit sowie Entlastung und Fahrkomfort für den Nutzer



Einfache Steuerung mit HST-Antriebssystem

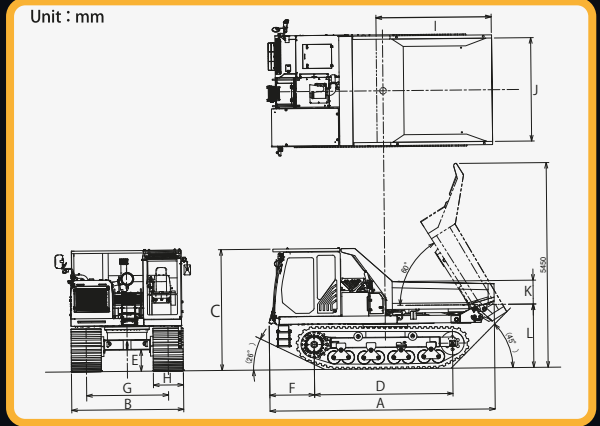

Modell		MST110CR										
LEISTUNG				KIPPMULDE				TANKVOLUMEN				
Maximale Nutzlast	Kg	11,000		Gesamtlänge	I	mm	3,050		Kraftstofftank	ℓ	300	
Ladevolumen (gestrichen/gehäuft)	m ³	4.36/6.17		Gesamtbreite	J	mm	2,750		Hydrauliktank	ℓ	154	
Geschwindigkeit 1 langsam	Km/h	7.6		Gesamthöhe	K	mm	635		Ad-Blue Tank	ℓ	32	
Geschwindigkeit 2 schnell	Km/h	11.8		Bodenfreiheit	L	mm	1,685		ANTRIEBSSYSTEM			
Bodendruck (leer)	kPa	35.4		MOTOR				HST				
Bodendruck (voll)	kPa	59.7		Modell	CAT C7.1 Tier 4 final Stage 5			STEIGLEISTUNG				
MACHINENABMESSUNG				Nennleistung	PS(kw)/min-1	252.9(186)/2,200		Voll Geladen 27 % (15 Grad) kontinuierlich				
Eigengewicht	Kg	16,000		Drehmoment	N.m/min-1	1,214/1,400		SONSTIGES				
Gesamtlänge	A	mm	6,000		HYDRAULIKPUMPE				Kabine (ROPS/FOPS) Joystick-Steuerung Klimaanlage Hardox Mulde Automatische Abbremsung 360° Kamera Radio			
Gesamtbreite	B	mm	2,980		Hauptpumpe							
Gesamthöhe	C	mm	3,280		2x Axialkolbenpumpen mit variabler Fördermenge							
Radstand	D	mm	3,800		Vorsteuerpumpe							
Bodenfreiheit	E	mm	570		1x Zahnradpumpe							
Vorderer Überhang	F	mm	1,190		HYDRAULIKMOTOR							
Kettenabstand	G	mm	2,180		Fahrmotor				2x verstellbarer Axialkolbenfahrmotor			
Kettenbreite	H	mm	800		Schwenkantrieb				1x Axialkolbenmotor			
Kettenmaß		mm	800x 150x 66									

Bemerkung: Die technischen Daten können ohne vorherige Bekanntmachung geändert werden.

MOROOKA EUROPE

Im Neugrund 14
 64521 Gross-Gerau, Germany
 Tel: +49 (0)61529778-0
 Fax: +49 (0)61529778-15
 Web: www.morookaeurope.com

Kontakt