

# MOROOKA EUROPE

*HIGH EFFICIENCY IN MOTION*



## MST200CR

**Limite di carico 20T.**

**Dumper cingolato  
girevole completo**

**Dumper per TERRENI MORBIDI,  
SABBIOSI e ACCIDENTATI**



La rotazione a 360° garantisce maggiore sicurezza, meno sollecitazione e fatica per il conducente



Controllo facilitato con sistema di trasmissione idrostatica

Unit : mm

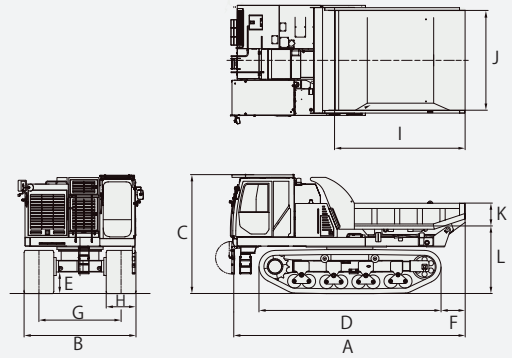

Modello		MST200CR									
<b>PRESTAZIONE</b>				<b>CASSONE RIBALTABILE</b>			<b>CAPACITÀ DEL SERBATOIO</b>				
Limite di carico	Kg	20,000		Lunghezza totale	I	mm	3,800	Serbatoio carburante	ℓ	400	
Capacità di carico (urto/cumulo)	m <sup>3</sup>	7,8/10.25		Larghezza totale	J	mm	2,850	Serbatoio idraulico	ℓ	280	
Velocità (bassa)	Km/h	7.3		Altezza totale	K	mm	900	Serbatoio DEF	ℓ	54	
Velocità (alta)	Km/h	11.2		Distanza libera da terra posteriore	L	mm	1,940	<b>SISTEMA DI AZIONAMENTO</b>			
Pressione al suolo (a vuoto)	kPa	45		<b>MOTORE</b>			<b>HST</b>				
Pressione al suolo (con carico)	kPa	81.4		Modello	CAT 9.3B Tier 4 final Stage 5			<b>PENDENZA SUPERABILE</b>			
<b>DIMENSIONI MACCHINA</b>				Potenza nominale	CV (kw)/giri/min	415,7(310)/2,200		A pieno carico: 27 % (15 gradi) continua			
Peso della macchina	Kg	24,740		Coppia	N.m/min-1	1,904/1,400		<b>ALTRO</b>			
Lunghezza totale	A	mm	6,800	<b>POMPA IDRAULICA</b>			<b>Cabina (ROPS/FOPS)</b> <b>Joystick di controllo</b> <b>Climatizzatore</b> <b>Cassone ribaltabile Hardox</b> <b>Decelerazione automatica</b> <b>Modalità eco</b> <b>Telecamera a 360°</b> <b>Radio</b>				
Larghezza totale	B	mm	3,200	Pompa principale	2x pompa a pistone assiale a cilindrata variabile						
Altezza totale	C	mm	3,400	Pompa pilota	1x pompa a ingranaggi						
Interasse ruote	D	mm	4,280	<b>MOTORE IDRAULICO</b>							
Distanza min. libera da terra	E	mm	620	Motore di traslazione	2x motori a pistone assiale a cilindrata variabile						
Sbalzo anteriore	F	mm	1,360	Motore di rotazione	1x motore a pistone assiale						
Interasse cingolato	G	mm	2,350								
Larghezza cingolo	H	mm	850								
Dimensioni del cingolo		mm	850x 175x 64								

Note: Le specifiche possono essere modificate senza preavviso.

**MOROOKA EUROPE**

Im Neugrund 14  
64521 Gross-Gerau, Germany  
Tel: +49 (0)61529778-0  
Fax: +49 (0)61529778-15  
Web: www.morookaeurope.com

Contatto